

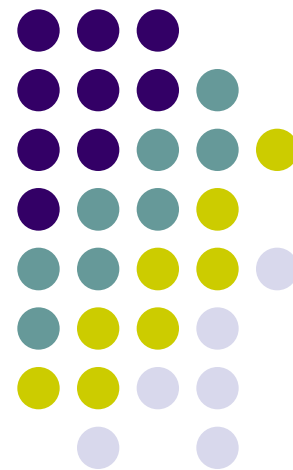

**Sakārtotu autoceļu tīkla nozīme
valsts vienmērīgai attīstībai.
Ieteicamā ceļu pārvaldības
sistēma:
ceļi, normatīvi, cilvēki.**



*Zigmārs Brunavs
LCB Izpildītājs
20.02.2014*

Mūsu ceļu saimniecība



- **Latvijā** 2013. gada 1. janvārī uzskaitīti **72 440 km** autoceļu un ielu.
- **Valsts autoceļu** garums ir 20 115 km – **28%** (pret kopējo ceļu garumu)
 - ar melno segumu 8563 km – 43% (no kopējā valsts ceļu garuma)
 - ar šķembu un grants segumu 11552 km – 57% (no kopējā valsts ceļu garuma)
 -
- **Pašvaldību autoceļu** un ielu garums ir 38683 km - **53%** (pret kopējo ceļu garumu)
 - ar melno segumu 5644 km – 15% (no kopējā pašvaldību ceļu garuma)
 - ar šķembu un grants segumu 33039 km – 85% (no kopējā pašvaldību ceļu garuma)
 -
- **Māju ceļu** garums ir 3500 km - **5%** (pret kopējo ceļu garumu)
 - ar melno segumu 500 km – 14% (no kopējā māju ceļu garuma)
 - ar šķembu un grants segumu 3000 km - 86% (no kopējā māju ceļu garuma)
 -
- **Meža ceļu** garums ir 10142 km – **14 %** (pret kopējo ceļu garumu)
 - ar šķembu un grants segumu 6216 km – 61% (no kopējā mežu ceļu garuma)
 - bez seguma 3926 km – 39% (no kopējā mežu ceļu garuma)

Likumdošanas ietvars

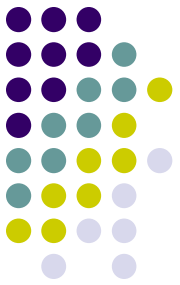

- Būvniecības likums
 - Pakārtotie Ministru kabineta noteikumi
 - Vispārīgie būvnoteikumi
 - Autoceļu būvnoteikumi (pašlaik runā tikai par Valsts ceļiem)
 - Būvspeciālistu kompetences novērtēšanas un pastāvīgās prakses uzraudzības noteikumi (Sertifikācija)
 - Noteikumi par būvdarbu veicēju un būvspeciālistu civiltiesiskās atbildības obligāto apdrošināšanu



Likumdošanas ietvars

- Valsts iepirkumu likums
 - Ārvalstu finanšu instrumentu finansētu civiltiesisku līgumu izstrādes un slēgšanas instrukcija valsts tiešās pārvaldes iestādēs (MK instrukcija Nr. 7)
- Būvdarbu parauglikums
 - (LVC – Valsts autoceļiem) (arī projektēšanai un uzraudzībai)

Likumdošanas ietvars (noteikumi)



- **Ceļu specifikācijas 2014**

- Vispārējās valsts autoceļu būvdarbu izpildes un kvalitātes prasības atbilstoši autoceļu noslogojumam
- Paredzēts pieņemt kā MK noteikumus (tad tās kļūs saistošas arī Pašvaldību iepirkumos)

Likumdošanas problēmu loks

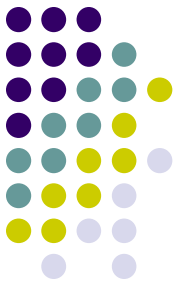

- Jāiekļaujas kopīgajā Būvniecības likumdošanā, kuru bieži vien nevar piemērot ceļu būvē
- Valstī NAV struktūras, kura būtu atbildīga un rūpētos par VISU ceļu tīklu kopumā:
 - No likumdošanas viedokļa
 - No saimnieciskā viedokļa

Likumdošanas problēmu risinājumi

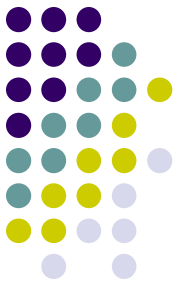

- Pašreizējais (pagaidu risinājums) – Sabiedrisko organizāciju un Ministriju saprātīgo darbinieku pašorganizēšanās

- Ieteicamais

Nodot Satiksmes Ministrijai pilnas visā valstī esošā ceļu tīkla uzturēšanas procesu regulējošās un koordinējošās funkcijas

Nozares profesionālā izglītības sistēma un būvspeciālisti

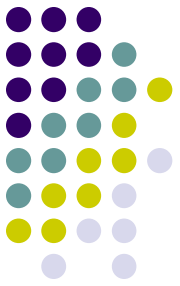

s

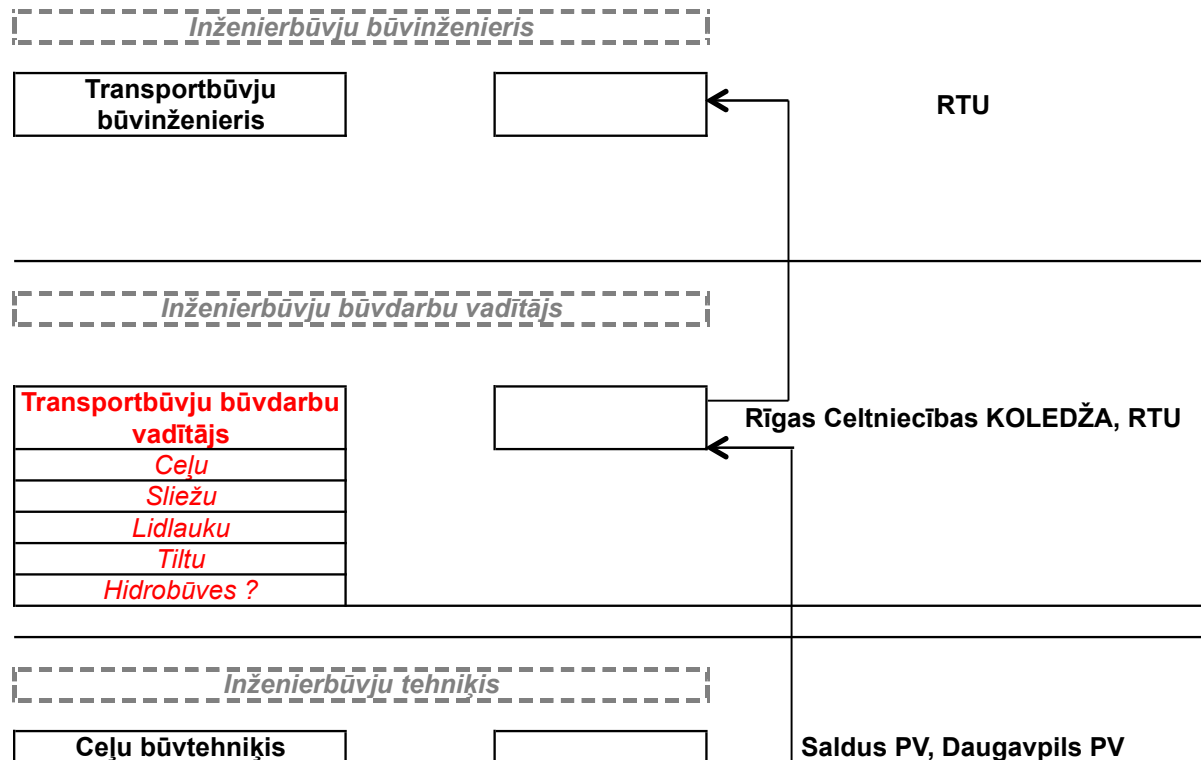

Izglītības sistēmas problemātika un risinājumi



- Pozitīvais
 - Sadarbība ar nozari (t.sk. ES atbalstīti projekti)
 - Materiāli tehnisko bāzu stiprināšana (ES projekti)
- Problēmas
 - Kvalificētu profesionālu pasniedzēju trūkums
 - Nozares ietvaros salīdzinoši zems Pasniedzēju atalgojums
 - Neskaidri pilnas profesionālās izglītības un karjeras nosacījumi
 - 1. līmeņa augstākai izglītībai
 - Būvspeciālistu atbilstības novērtēšanas sasaiste

Izglītības sistēmas problēmas un risinājumi

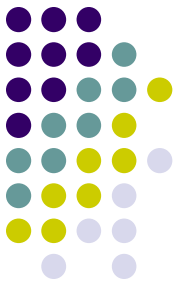

- Sakārtot jautājumu par 1. līmeņa augstākās izglītības iegūšanu (Profesijas standarts, Mācību programmas un apmācību iestādes)
- VALSTISKI stimulēt DUĀLĀS Profesionālās izglītības pieeju nozarē
 - Atbilstoša likumdošana
 - Atbalsts Uzņēmējiem, kuri piedalās duālās izglītības programmās
- Virzīties uz ciešāku sadarbību starp Uzņēmējiem, Pasūtītājiem un Izglītības iestādēm

**CSDD pēdējos 5 gados biežāk reģistrētais
auto ir *Volkswagen Golfs*
nodoklis - 75,41 EUR**



Vai par šo man būtu jāmaksā ceļu nodoklis?????

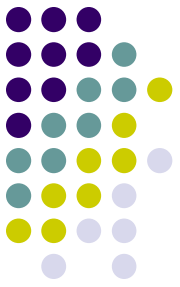

Likuma "Par Autoceļiem" 12. panta 4. daļas analīze

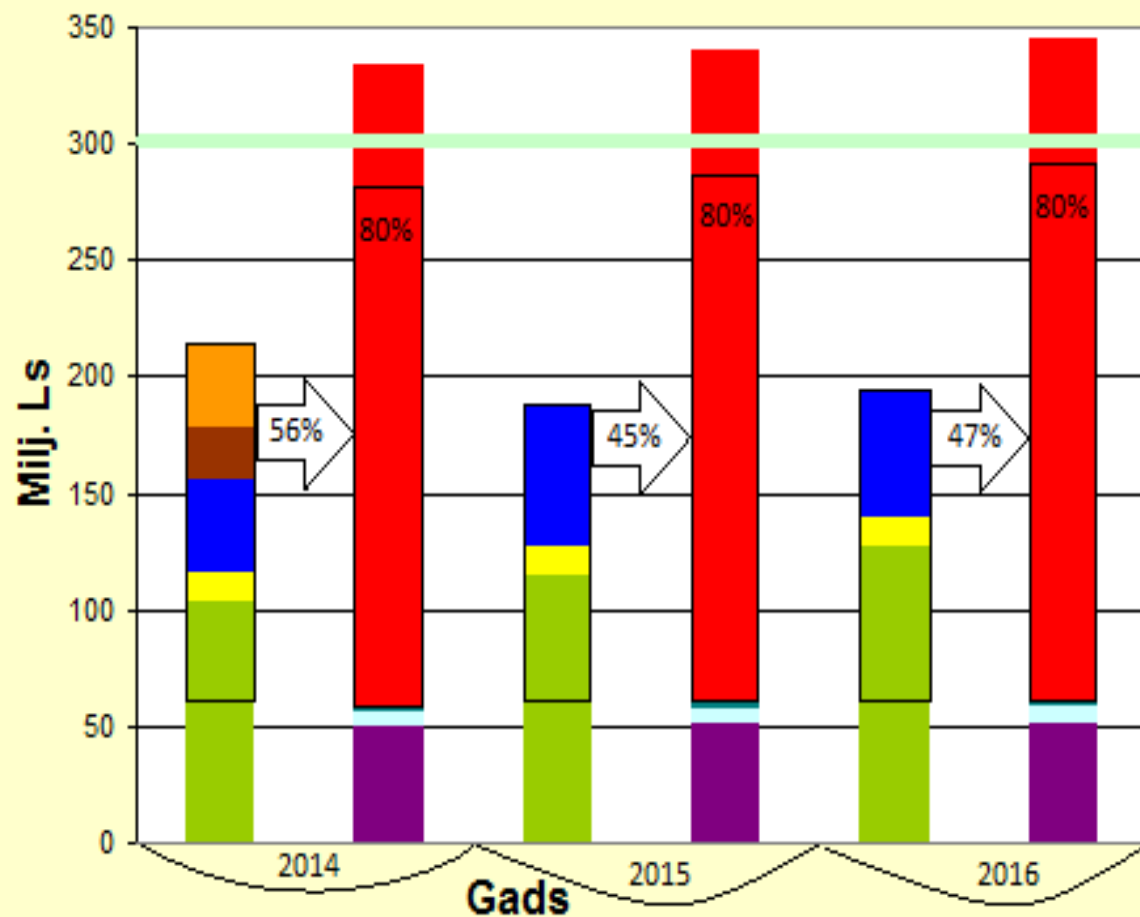

- Prognozētais akcīzes nodoklis par naftas produktiem
- Prognozētie ostu nodokļi
- Prognozētā autoceļu lietošanas nodeva
- Prognozētais transportlīdzekļu ekspluatācijas nodoklis
- Pārejošie 2007.-2013.gada ES objekti
- Papildu 2007.-2013.gada ES objekti, par kuriem veicama atlase
- 2014.-2020. ES plānošanas perioda projekti, par kuriem veicama atlase
- Zemkopības ministrijas piešķirtais ES finansējums pievadceļiem
- Valsts budžeta finansējums ceļu infrastruktūrai, pēc SM datiem
- Valsts ceļiem normatīvi nepieciešamais finansējums
- Gada finansējums % pret naftas akcīzes nodokļa prognozi

Dati par 25 vadošo ceļu un tiltu būves uzņēmumu apgrozījumu un samaksātajiem nodokļiem 2011.gadā



Apgrozījums	Milj.LVL	338,9
Netopeļņa	Milj.LVL	-7,55
Samaksātie nodokļi valsts budžetā, t.sk:		54,67
<i>Pievienotās vērtības nodoklis</i>	Milj.LVL	19,65
<i>Valsts sociālās apdrošināšanas obligātās iemaksas</i>	Milj.LVL	14,89
<i>Iedzīvotāju ienākumu nodoklis</i>	Milj.LVL	8,87
<i>Uzņēmuma ienākuma nodoklis</i>	Milj.LVL	1,55
<i>Akcīzes nodoklis (par iegādāto degvielu)</i>	Milj.LVL	9,11
<i>Uzņēmējdarbības riska valsts nodeva</i>	Milj.LVL	0,02
<i>Dabas resursu nodoklis</i>	Milj.LVL	0,31
<i>Nekustamā īpašuma nodoklis</i>	Milj.LVL	0,26
Samaksātie nodokļi valsts budžetā pret apgrozījumu %		16%
Nodarbināto skaits	cilv.	5672
Samaksātie nodokļi uz 1 strādājošo	Milj.LVL	0,01

KUR IR NAUDA LATVIJAS CEĻIEM





- **Pastāvīga, prognozējama, un politiski neietekmējama Valsts finansējuma nodrošinājums ceļu remontiem un uzturēšanai.**
 - Gan pasūtītājs, gan visi nozarē iesaistītie varēs savas darbības plānot ilgtermiņā un savlaicīgi, nevis tikai tad, kad uzzināts nākamā gada Valsts budžeta apjoms.
 - Vienkāršs risinājums – Autoceļu likuma 6. pants bez “ sakrālās” piebildes “...ja budžeta likums nenosaka citādi” ...



- **VISU Latvijas teritorijā atrodošos ceļu INTEGRĒTA “inventarizācija” jeb audits.**
 - Tas nozīmē ceļu novērtējumu atkarībā no tā nolietojuma, intensitātēm šodien, prognozējamām intensitātēm ceļu sakārtojot (t.sk. mainot segumu) un iespējamus papildinājumus starp dažādas piederības ceļu posmiem (piem. Latvijas Valsts Mežu ceļi un Pašvaldības ceļi).
 - Kā arī tautsaimnieciskās atdeves novērtējumu.



- **Lēmumi par ceļu piederību un par ceļu uzturēšanas metodiku atkarībā no to novērtējuma.**
 - Vēl joprojām nav uz priekšu pavirzījusies ideja par iespējamu Valsts 2. šķiras autoceļu nodošanu pašvaldībām.
 - Jāizlemj, cik un pēc kādiem principiem valsts vai pašvaldības var atļauties izdot līdzekļus ceļiem, kuru intensitātes ir ļoti zemas (piemēram, mazāk par 50 - 100 automašīnām dienā).

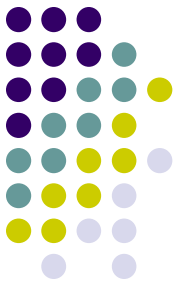

LAIMĪGU MUMS VISIEM SADARBĪBAS CEĻU!



Biedrības “Latvijas Ceļu būvētājs”

Izpildirektors

Zigmārs Brunavs

Zigmarsbru@gmail.com

www.lcbb.lv

Spilves iela 16, Rīga